

LGPDX

Le dimensioni dei fori da praticare nel mobile nel caso si vogliano accostare 2, 3 o 4 apparecchi, sono mostrate nella figura a lato.

The dimensions of the holes to be made in the unit if 2, 3 or 4 appliances are to be installed side by side are shown on the right.

Les dimensions des trous à percer dans le meuble si l'on veut mettre 2, 3 ou 4 appareils les uns à côté des autres, sont montrées dans la figure ci-contre.

Die Abmessungen der Ausschnitte, mit denen das Möbel versehen werden muss, wenn man 2, 3 oder 4 Geräte nebeneinander einbauen möchte, sind in der nebenstehenden Abbildung angegeben.

Voor de montage van 2, 3 of 4 apparaten naast elkaar vindt u de afmetingen van de in het meubel te maken uitsparingen in de nevenstaande figuur.

En caso de instalar en el mueble 2, 3 ó 4 aparatos, las dimensiones de los agujeros que deben practicarse en el mismo se ilustran en la figura adyacente.

As dimensões dos furos que devem ser feitos no móvel, caso se deseje encostar 2, 3 ou 4 aparelhos, estão indicadas na figura ao lado.

I vidstående figur anges ursågningsmått i arbetsskivan om 2, 3 eller 4 apparater ska installeras bredvid varandra.

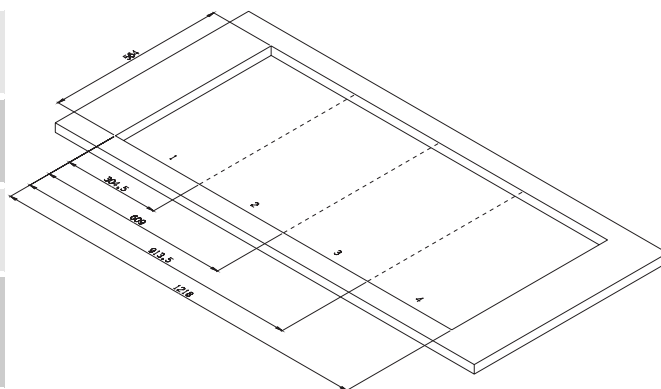

Inserire il listello di giunzione tra i due prodotti (avvicinandoli uno all'altro come descritto nel Part.1), dopodiché infilare le due squadrette a L (Part.2). **Inserire i piani nel foro top solo dopo aver eseguito questa fase.**

Fit the connection strip between the two appliances (placing them side by side as shown by detail 1), then insert the two L-brackets (detail 2). **This must be done before the hobs are fitted into the hole in the top.**

Introduire le listel de jonction entre les deux produits (en les rapprochant – voir Dét. 1), puis enfiler les deux équerres en L (Dét. 2). **N'introduire les tables de cuisson dans la découpe qu'après avoir exécuté cette phase.**

Die Fugenleiste zwischen den zwei Geräten anordnen (hierzu die beiden Geräte aneinander annähern; Pos. 1) und dann die zwei Winkelstücke einsetzen (Pos. 2). **Die Kochmulden erst nach diesem Vorgang in den Ausschnitt der Arbeitsplatte einsetzen.**

Plaats de verbindingslijst tussen de twee producten (breng ze bijeen zoals beschreven in Detail 1), plaats vervolgens de twee L-vormige hoekstukken (Detail 2). **Plaats de werkbladen pas na uitvoering van deze fase in de top.**

Colocar el listón de unión entre los dos productos (aproximándolos entre sí de la manera ilustrada en el Detalle 1) y, a continuación, introducir las dos escuadritas en L (Detalle 2). **Colocar las repisas en el hueco sólo después de haber efectuado esta operación.**

Coloque o filete de junção entre os dois aparelhos (aproximando-os entre si conforme mostrado no Pormenor 1) e, em seguida, instale os dois esquadros em L (Pormenor 2). **Instale as placas no furo do tampo só depois de ter executado esta fase.**

Placera sammanfogningslisten mellan de två apparaterna. För ihop apparaterna (1) och sätt sedan i de två vinkelbeslagen (2). **Placera inte spishällarna i arbetsskivans hål förrän detta moment är klart.**

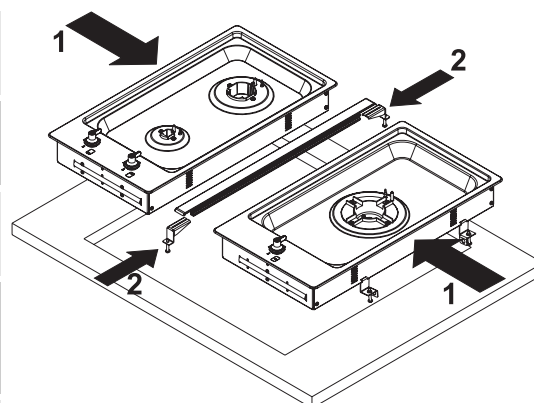

LGPDX

Nella figura a lato è mostrato il particolare di avvvitamento delle due squadrette a L.

See right for details of how to screw the two L-brackets into place.

Dans la figure ci-contre, détail du vissage des deux équerres en L.

Die nebenstehende Ansicht zeigt eine Detailansicht der Verschraubung der zwei Winkelstücke.

In de nevenstaande figuur ziet u in detail de wijze waarop de twee L-vormige hoekstukken worden vastgeschroefd

En la figura adyacente se ilustra la forma en que deben enroscarse las dos escuadritas en L.

A figura ao lado mostra, em pormenores, como atarraxar os dois esquadros em L.

I vidstående figur visas komponenten som du använder för att skruva fast de två vinkelbeslagen.

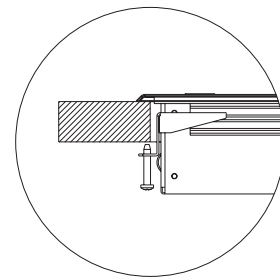

Alla fine il risultato deve essere quello mostrato nella figura a lato.

The finished assembly should be as shown on the right.

Dans la figure ci-contre, on peut voir le résultat final.

Das Endergebnis muss der nebenstehenden Abbildung entsprechen.

Het eindresultaat moet eruit zien zoals afgebeeld in de figuur hiernaast.

Una vez efectuadas las antedichas operaciones, debe obtenerse el resultado ilustrado en la figura adyacente.

No fim do processo, o resultado deve ser o mostrado na figura ao lado.

Slutresultatet ska se ut som i vidstående figur.

